



CAMPO DELLE PRESTAZIONI

- Portata fino a **2400 l/min** (144 m³/h)
- Prevalenza fino a **24.5 m**

UTILIZZI E INSTALLAZIONI

Sono consigliate per l'utilizzo in ambiente civile ed agricolo. Gli elevati rendimenti raggiungibili e la possibilità di un utilizzo continuo rendono vantaggioso l'impiego di queste elettropompe per irrigazioni a scorrimento ed a pioggia, per prelievo d'acqua da laghi, fiumi, pozzi o per i più svariati utilizzi industriali caratterizzati dalla necessità di realizzare portate considerevoli in rapporto a prevalenze medio basse.

MOTORE ELETTRICO

Le elettropompe trifase sono equipaggiate con motori elettrici di nuova concezione, progettati per lavorare con inverter, che garantiscono un funzionamento equilibrato e silenzioso.

Classe di efficienza **IE3** per motori trifase, **IE2** per i motori monofase, isolamento in classe F e protezione IPX4.

LIMITI D'IMPIEGO

- Altezza d'aspirazione manometrica fino a **7 m**
- Temperatura del liquido da **-10 °C** fino a **+90 °C**
- Temperatura ambiente fino a **+40 °C**
- Pressione massima nel corpo pompa:
 - **6 bar** per HF 4
 - **10 bar** per HF 6-8-20-30

ESECUZIONI A RICHIESTA

- ✘ Tenuta meccanica speciale
- ✘ Altre tensioni o frequenza a 60 Hz

CURVE E DATI DI PRESTAZIONE – HS=0 m

50 Hz

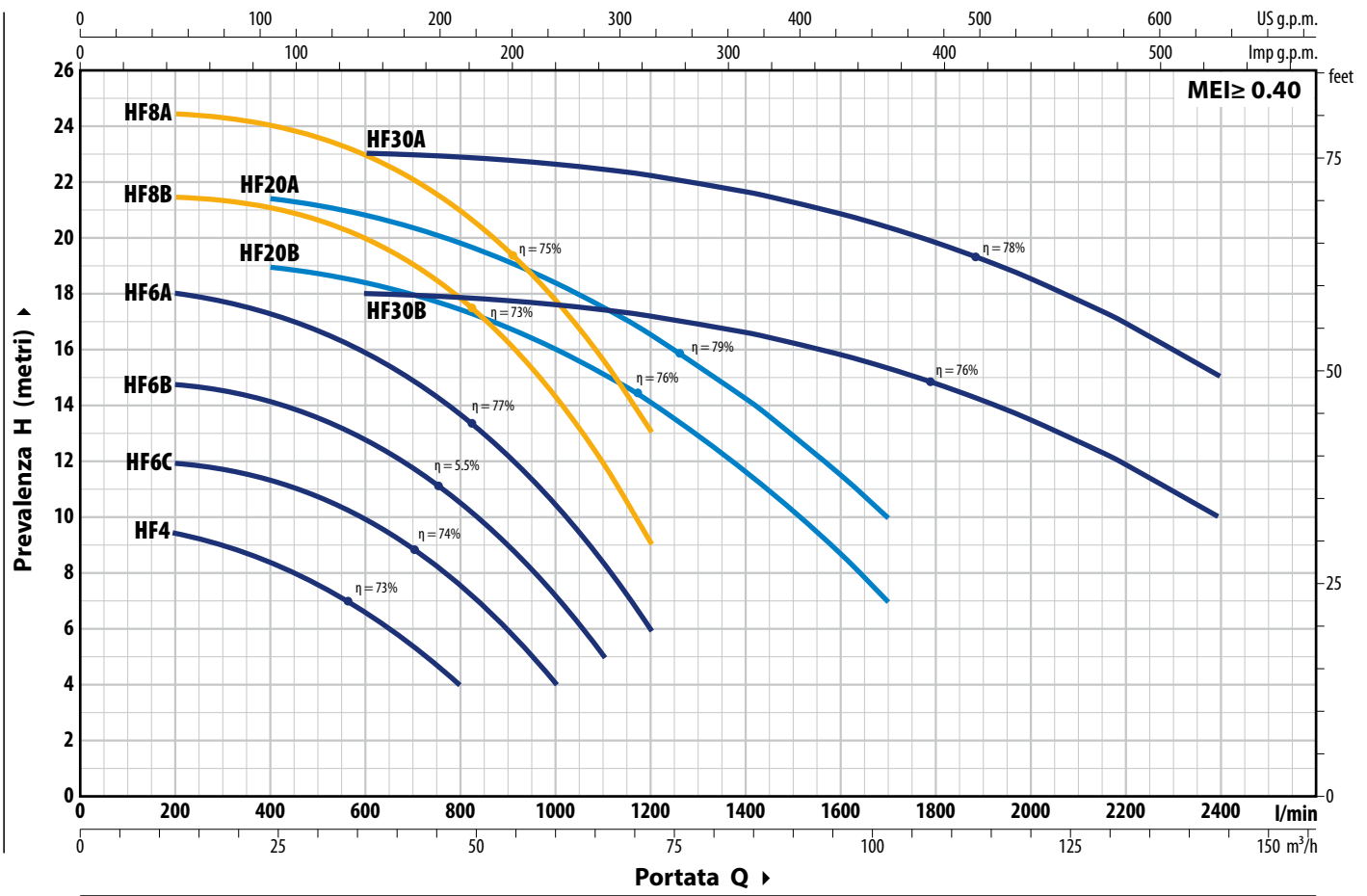

TIPO		POTENZA (P ₂)		1~3~	Q	H metri																
Monofase	Trifase	kW	HP			0	12	18	24	30	36	42	48	60	66	72	102	114	144			
					0	200	300	400	500	600	700	800	1000	1100	1200	1700	1900	2400				
HFm 4	HF 4	0.75	1	IE2 IE3	9.8	9.5	9	8.5	7.6	6.6	5.4	4										
HFm 6C	HF 6C	1.1	1.5		12	12	11.8	11.4	10.8	10	9	7.6	4									
HFm 6B	HF 6B	1.5	2		14.8	14.8	14.6	14.2	13.6	12.8	11.8	10.5	7.2	5								
HFm 6A	HF 6A	2.2	3		18.5	18	17.8	17.4	16.8	16	15	13.7	10.4	8.4	6							
-	HF 8B	3	4		21.5	21.5	21.4	21	20.7	20	19	17.8	14.3	12	9							
-	HF 8A	4	5.5		24.5	24.5	24.4	24	23.6	23	22	21	17.7	15.6	13							
-	HF 20B	3	4		19	-	-	19	18.8	18.4	18	17.5	16	15.2	14.2	7						
-	HF 20A	4	5.5		21.5	-	-	21.5	21.3	21	20.5	20	18.5	17.6	16.6	10						
-	HF 30B	5.5	7.5		18	-	-	-	-	18	17.9	18	17.6	17.4	17.2	15.3	14.2	10				
-	HF 30A	7.5	10		23	-	-	-	-	23	23	22.8	22.6	22.4	22.2	20.4	19.2	15				

Q = Portata H = Prevalenza manometrica totale HS = Altezza di aspirazione

Tolleranza delle curve di prestazione secondo EN ISO 9906 Grado 3B.

ASSORBIMENTI

TIPO	TENSIONE
Monofase	230 V
HFm 4	5.9 A
HFm 6C	8.8 A
HFm 6B	10.4 A
HFm 6A	13.5 A

TIPO	TENSIONE			
	230 V - Δ	400 V - ˆ	400 V - Δ	690 V - ˆ
HF 4	4.3 A	2.5 A	-	-
HF 6C	6.2 A	3.6 A	-	-
HF 6B	7.8 A	4.5 A	-	-
HF 6A	9.0 A	5.2 A	-	-
HF 8B	13.0 A	7.5 A	-	-
HF 8A	15.7 A	9.1 A	-	-
HF 20B	14.7 A	8.5 A	-	-
HF 20A	15.2 A	8.8 A	-	-
HF 30B	-	-	12.3 A	7.1 A
HF 30A	-	-	16.5 A	9.5 A

DIMENSIONI E PESI

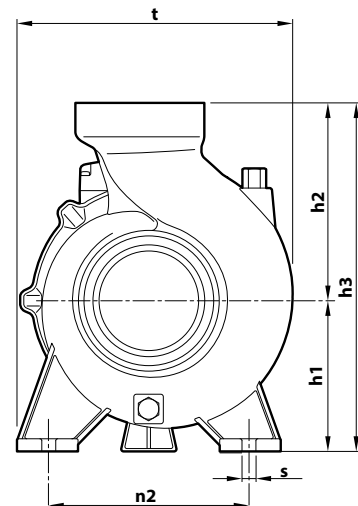
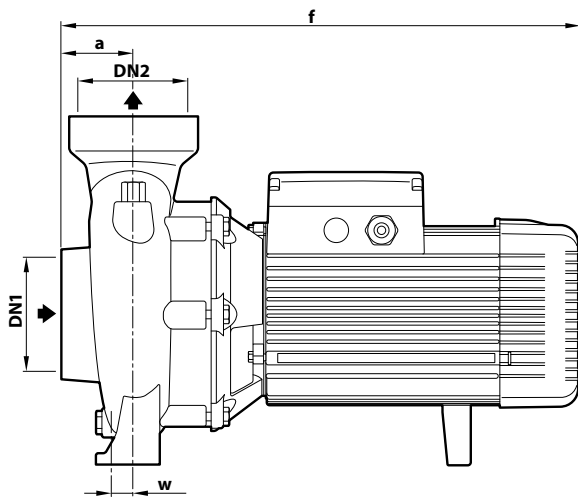

TIPO		BOCCHIE		DIMENSIONI mm									kg		
Monofase	Trifase	DN1	DN2	a	f	h1	h2	h3	t	n2	w	s	1~	3~	
HFm 4	HF 4	2½"	2½"	47	317	97	143	240	198	155	-63	10	14.5	14.5	
HFm 6C	HF 6C	3"	3"	68	408	120	190	310	240	178	5	12	25.7	25.7	
HFm 6B	HF 6B				428								26.8	26.8	
HFm 6A	HF 6A				428								29.6	29.6	
-	HF 8B	4"	4"	71	474	132	180	312	245	190	27	14	-	37.6	
-	HF 8A				479				-				41.0		
-	HF 20B				479				255				-	37.6	
-	HF 20A				479	255	-	41.0							
-	HF 30B				76.5	497	160	210	370	292	212	27	14	-	52.0
-	HF 30A					547								-	58.0

CARATTERISTICHE COSTRUTTIVE

1 Corpo pompa Ghisa, provvisto di bocche filettate ISO 228/1

2 Coperchio Ghisa (in acciaio inox **AISI 304** per HF 4)

3 Girante Acciaio Inox **AISI 304** per HF 4-6
Ottone per HF 8
Ghisa per HF 20, HF 30

4 Tenuta meccanica	Elettropompa	Tenuta	Albero	Materiali
	HF 4	AR-14	Ø 14 mm	Ceramica / Grafite / NBR
	HF 6	FN-18	Ø 18 mm	Grafite / Ceramica / NBR
	HF 8, HF 20	FN-20	Ø 20 mm	Grafite / Ceramica / NBR
	HF 30	FN-24	Ø 24 mm	Grafite / Ceramica / NBR

5 Albero motore Acciaio inox **AISI 431**

6 Motore elettrico **HFm**: monofase 230 V - 50 Hz con salvamotore termico incorporato nell'avvolgimento.
HF: trifase 230/400 V - 50 Hz fino a 4 kW
400/690 V - 50 Hz da 5.5 a 7.5 kW.

✳ Le elettropompe sono equipaggiate con motori ad alto rendimento (IEC 60034-30-1)
classe **IE2** per modelli monofase
classe **IE3** per modelli trifase
Servizio continuo **S1**

